

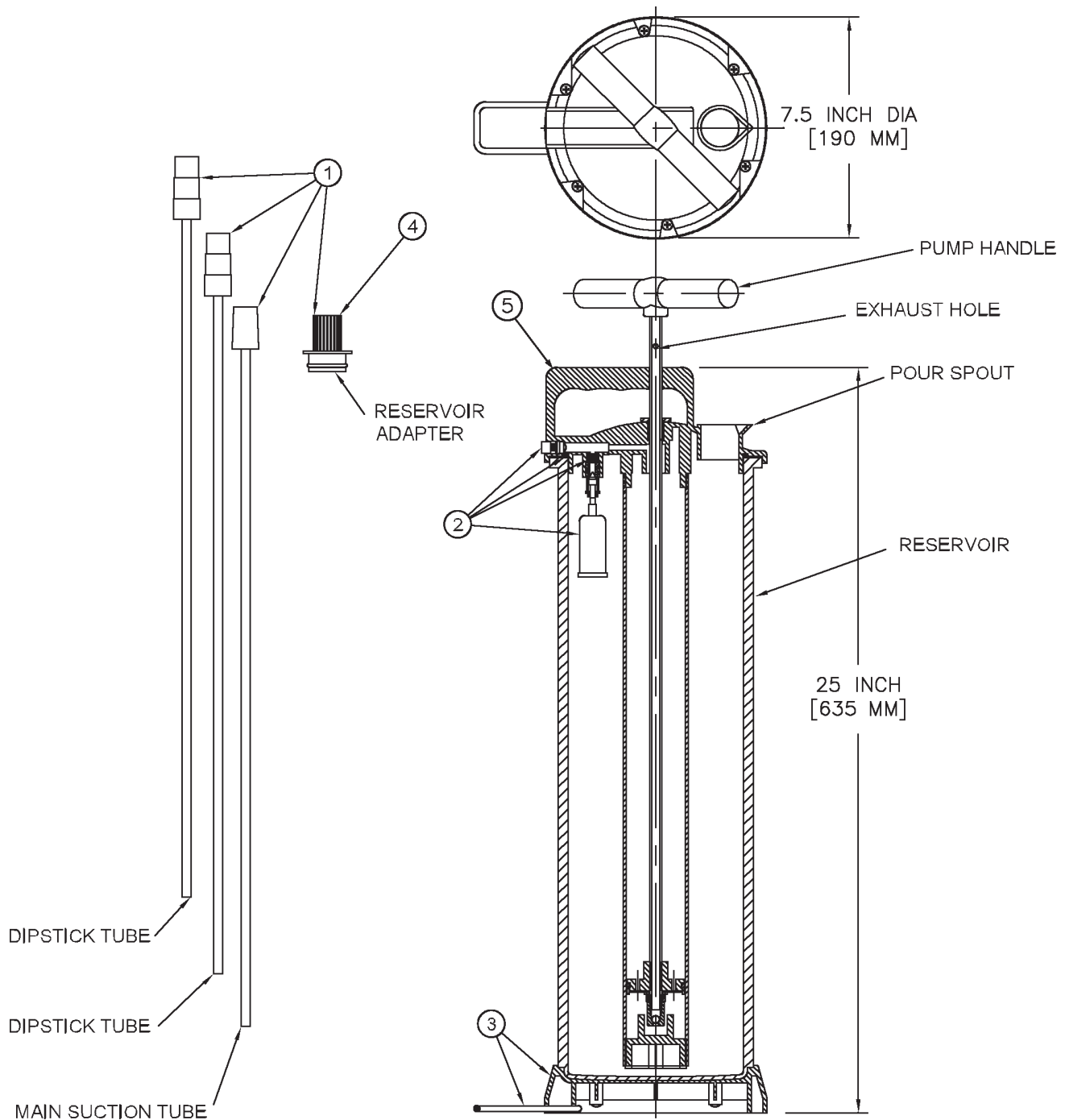

Fluid Evacuator/Évacuateur de fluide/Evacuador de fluidos
1.9 Gallon/7.3 Liter Capacity/Capacité de 7,3 Litres/1,9 Gallons/Capacidad
de 1,9 galones/7,3 litros
MODEL/MODÈLE/MODELO 07400





Model 07400 Service Items					
Item	Description	Part No.	Item	Description	Part No.
1	Vacuum tube Kit	822599	3	Base Kit *	822606
2	Float and Valve Kit	822604	4	Plastic Adapter	822597
* Consists of base and foot bracket			5	Evacuator Top with Gasket	822832

Always read instructions carefully prior to use.

Recommended for use with the following fluids:

- Engine oil
- Gear oil
- Transmission oil
- Power steering fluid
- Brake fluid
- Coolants

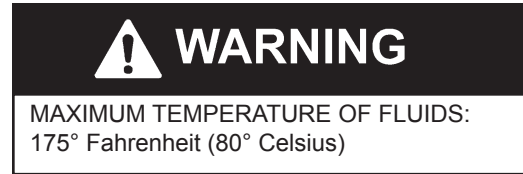

Automatic shut-off function

The model 07400 Fluid Evacuator is equipped with an automatic shut-off valve that prevents overfilling the fluid reservoir. As the evacuated fluid nears the top of the reservoir it will raise a float, interrupting the flow of the fluid being extracted.

Extracting motor oil through the dipstick tube

1. Operate the vehicle to warm the engine oil to a normal operating temperature.
Caution: Do not attempt to extract fluids at temperatures greater than 175° Fahrenheit (80° Celsius).
2. Properly park the vehicle on level ground and turn the engine off.
3. Remove the engine oil dipstick.
4. Select and insert the appropriate diameter dipstick tube into the dipstick fill hole until it reaches the bottom of the crankcase.
5. Connect the main suction tube to the dipstick tube.
6. Insert the rubber plug of the main suction tube into the reservoir adapter, and then insert the adapter into the pour spout on the top of the reservoir. Ensure the tube connections are tight to prevent leakage.
7. Extract the used engine oil by pumping the evacuator handle several times to create a vacuum. Once the oil begins to flow into the reservoir, continue to operate the pump until all oil has been drained from the crankcase, or the reservoir is full. **Note:** Due to varying engine fluid capacities, if the crankcase capacity exceeds 7.7 Quarts/7.3 liters, it may be necessary to empty the fluid reservoir before resuming the extraction process.
8. Remove the reservoir adapter from the reservoir, pour the used engine oil from the reservoir into a suitable container, then dispose of the oil in an appropriate manner.
9. Rinse the evacuator reservoir, pump, adapter, and tubes with clean solvent or engine degreaser, and allow them to dry thoroughly.
10. Refill the engine with new oil in accordance with a proper vehicle maintenance guide.

Extracting transmission fluid through the dipstick tube

1. Operate the vehicle to warm the transmission fluid to a normal operating temperature.
Caution: Do not attempt to extract fluids at temperatures greater than 175° Fahrenheit (80° Celsius).
2. Properly park the vehicle on level ground and turn the engine off.
3. Remove the transmission fluid dipstick.
4. Insert the appropriate diameter dipstick tube into the dipstick fill hole until it reaches the bottom of the transmission pan.
5. Connect the main suction tube to the dipstick tube.
6. Insert the rubber plug of the main suction tube into the reservoir adapter, and then insert the adapter into the pour spout on the top of the reservoir. Ensure the tube connections are tight to prevent leakage.
7. Extract the used transmission fluid by pumping the evacuator handle several times to create a vacuum. Once the fluid begins to flow into the reservoir, continue to operate the pump until all the fluid has been drained from the transmission pan.

8. Remove the reservoir adapter from the reservoir, pour the used transmission fluid from the reservoir into a suitable container, then dispose of the fluid in an appropriate manner.
9. Rinse the evacuator reservoir, pump, adapter, and tubes with clean solvent or engine degreaser, and allow them to dry thoroughly.
10. Refill the transmission with new fluid in accordance with a proper vehicle maintenance guide.

Extracting oil from a differential

WARNING

In some applications, this may require jacking or lifting the vehicle. Use appropriate safety stands to avoid serious or fatal injury.

1. Operate the vehicle to warm the differential to a normal operating temperature. **Caution:** Do not attempt to extract fluids at temperatures greater than 175° Fahrenheit (80° Celsius).
2. Properly park the vehicle on level ground and turn the engine off. If required, properly lift and support the vehicle to allow access to the differential fill plug located on the differential housing or cover.
3. Remove the differential fill plug.
4. Insert the appropriate diameter dipstick tube into the fill hole until it reaches the bottom of the differential housing.
5. Connect the main suction tube to the dipstick tube.
6. Insert the rubber plug of the main suction tube into the reservoir adapter, and then insert the adapter into the pour spout on the top of the reservoir. Ensure the tube connections are tight to prevent leakage.
7. Extract the used oil from the differential by pumping the evacuator handle several times to create a vacuum. Once the fluid begins to flow into the reservoir, continue to operate the pump until all the fluid has been drained from the differential.
8. Remove the reservoir adapter from the reservoir, pour the used differential oil from the reservoir into a suitable container, then dispose of the oil in an appropriate manner.
9. Rinse the evacuator reservoir, pump, adapter, and tubes with clean solvent or engine degreaser, and allow them to dry thoroughly.
10. Refill the differential with new oil in accordance with a proper vehicle maintenance guide.

Extracting coolant from a radiator or expansion tank

WARNING

Never remove the cap from the radiator or expansion tank while the engine is at operating temperature. Always allow the engine to cool before removing the radiator cap or expansion tank cap. The cooling system is under pressure. Failure to allow the engine to cool before attempting to remove the cap could result in serious injuries.

1. Properly park the vehicle on level ground and turn the engine off.
2. Allow engine to cool completely. **Caution:** Do not attempt to extract fluids at temperatures greater than 175° Fahrenheit (80° Celsius).
3. Remove the radiator or expansion tank cap.
4. Insert the main suction tube into the radiator or expansion tank until it reaches the bottom.
5. Insert the rubber plug of the main suction tube into the reservoir adapter, and then insert the adapter into the pour spout on the top of the reservoir. Ensure the tube connections are tight to prevent leakage.
6. Extract the used coolant by pumping the evacuator handle several times to create a vacuum. Once the coolant begins to flow into the reservoir, continue to operate the pump until all the coolant has

been drained from the radiator or expansion tank. **Note:** Due to varying engine fluid capacities, if the coolant system capacity exceeds 7.7 Quarts/7.3 liters, it may be necessary to empty the fluid reservoir before resuming the extraction process.

7. Remove the reservoir adapter from the reservoir, pour the used coolant from the reservoir into a suitable container, then dispose of the coolant in an appropriate manner.
8. Rinse the evacuator reservoir, pump, adapter, and tubes with clean solvent or engine degreaser, and allow them to dry thoroughly.
9. Refill the radiator or coolant reservoir with new coolant in accordance with a proper vehicle maintenance guide.

Extracting brake fluid from the master cylinder

1. Properly park the vehicle on level ground and turn the engine off.
2. Clean the exterior of the master cylinder and master cylinder cap to prevent dirt from entering the master cylinder when the cap is removed.
3. Remove the cap from the master cylinder reservoir.

WARNING

Prior to inserting the extraction tube into the master cylinder reservoir, be sure that the extraction tube is clean and free of any other types of fluid. Failure to do so could result in contamination of the brake fluid in the hydraulic system and cause potential brake failure.

4. Insert the rubber plug of the main suction tube into the reservoir adapter, and then insert the adapter into the pour spout on the top of the reservoir. Ensure the tube connections are tight to prevent leakage.
5. Insert the main suction tube into the master cylinder.
6. Extract the used brake fluid by pumping the evacuator handle several times to create a vacuum. Once the fluid begins to flow into the reservoir, continue to operate the pump until all the fluid has been drained from the master cylinder.
7. Remove the reservoir adapter from the reservoir, pour the used brake fluid from the reservoir into a suitable container, then dispose of the fluid in an appropriate manner.
8. Rinse the evacuator reservoir, pump, adapter, and tubes with clean solvent or engine degreaser, and allow them to dry thoroughly.
9. After all repairs are completed, refill the brake system in accordance with a proper vehicle maintenance guide.

Extracting power steering fluid from the power steering fluid reservoir

1. Properly park the vehicle on level ground and turn the engine off.
2. Clean the exterior of the power steering fluid reservoir to prevent dirt from entering the reservoir when the cap is removed.
3. Remove the cap from the power steering fluid reservoir.
4. Insert the rubber plug of the main suction tube into the reservoir adapter, and then insert the adapter into the pour spout on the top of the reservoir. Ensure the tube connections are tight to prevent leakage.
5. Insert the main suction tube into the power steering fluid reservoir.
6. Extract the used power steering fluid by pumping the evacuator handle several times to create a vacuum. Once the fluid begins to flow into the reservoir, continue to operate the pump until all the fluid has been drained from the power steering fluid reservoir.
7. Remove the reservoir adapter from the evacuator reservoir, pour the used power steering fluid from the reservoir into a suitable container, then dispose of the fluid in an appropriate manner.
8. Rinse the evacuator reservoir, pump, adapter, and tubes with clean solvent or engine degreaser, and allow them to dry thoroughly.
9. Refill the power steering system with new fluid in accordance with a proper vehicle maintenance guide.

LIMITED WARRANTY-

Lincoln warrants the equipment it supplies to be free from defects in material and workmanship for one (1) year following the date of purchase. If equipment proves to be defective during this warranty period it will be repaired or replaced, at Lincoln's discretion, without charge provided that factory authorized examination indicates the equipment to be defective. To obtain repair or replacement, you must ship the equipment, transportation charges prepaid, with proof of date of purchase to a Lincoln authorized warranty and service center, within one (1) year following the date of purchase.

LIMITED 5 YEAR WARRANTY (Series 20, 25, 40 Bare Pumps, Heavy Duty and Golden Standard Bare Reels)-

Lincoln warrants series 20, 25, 40 bare pumps, and heavy duty and golden standard bare reels it supplies to be free from defects in material and workmanship for one (1) year following the date of purchase. If equipment proves to be defective during the warranty period it will be repaired, or replaced, at Lincoln's discretion, without charge provided that factory authorized examination indicates the equipment to be defective. To obtain repair or replacement, you must ship the equipment, transportation charges prepaid, with proof of purchase to a Lincoln Authorized Warranty and Service Center within one (1) year following the date of purchase. Additionally, in years two (2) and three (3) the warranty on this equipment is limited to repair with Lincoln paying parts and labor only. In years four (4) and five (5), the warranty on this equipment is limited to repair with Lincoln paying for parts only.

This warranty is extended to the original retail purchaser only. It does not apply to equipment damaged from accident, overload, abuse, misuse, negligence, faulty installation or abrasive or corrosive material, or to equipment repaired or altered by anyone not authorized by Lincoln to repair or alter the equipment. This warranty applies only to equipment installed and operated according to the recommendations of Lincoln or its authorized field personnel. No other express warranty applies.

Any implied warranties applicable to equipment supplied by Lincoln, including the warranties of merchantability and fitness for a particular purpose, will last for only one (1) year from the date of purchase. Some jurisdictions do not allow limitations on how long an implied warranty lasts, so the above limitation may not apply to you.

In no event shall Lincoln be liable for incidental or consequential damages. Lincoln's liability on any claim for loss or damages arising out of the sale, resale or use of equipment it supplies shall in no event exceed the purchase price. Some jurisdictions do not allow the exclusion or limitation of incidental or consequential damages, so the above limitation or exclusion may not apply to you.

This warranty gives you specific legal rights. You may also have other rights that vary by jurisdiction.

Americas:
One Lincoln Way
St. Louis, MO 63120-1578
USA
Phone +1.314.679.4200
Fax +1.800.424.5359

Europe/Africa:
Heinrich-Hertz-Str 2-8
D-69183 Walldorf
Germany
Phone +49.6227.33.0
Fax +49.6227.33.259

Asia/Pacific:
25 Int'l Business Park
#01-65 German Centre
Singapore 609916
Phone +65.562.7960
Fax +65.562.9967

© Copyright 2003
Printed in Taiwan

Web site:
www.mityvac.com

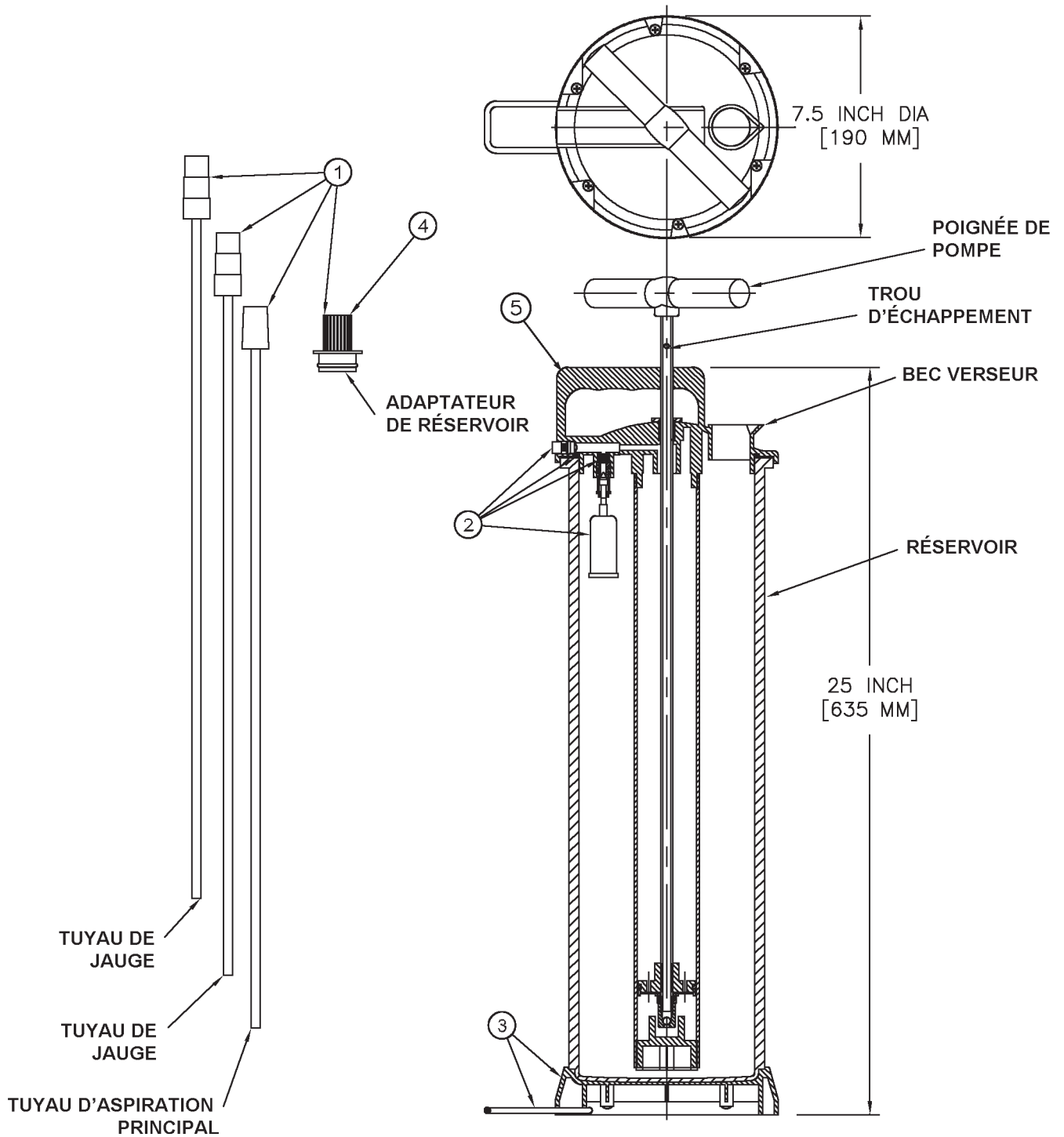

Pièces et nécessaires d'entretien du modèle 07400

Article	Description	N° réf	Article	Description	N° réf
1	Nécessaire de tuyau d'aspiration	822599	3	Kit de support*	822606
2	Kit de flotteur et soupape	822604	4	Adaptateur en plastique	822597
* Se compose d'une base et d'un support de pied			5	Dessus D'Évacuateur	822823

Toujours lire soigneusement les instructions avant l'emploi.

Recommandé pour être utilisé avec les fluides suivants :

- Huile moteur · Huile pour engrenages · Huile de boîte de vitesses
- Liquide de direction assistée · Liquide de frein · Liquides de refroidissement

Fonction d'arrêt automatique



L'évacuateur de fluide modèle 07400 est équipé d'une soupape d'arrêt automatique qui empêche le remplissage excessif du réservoir de fluide. En approchant le haut du réservoir, le fluide évacué soulève un flotteur, coupant l'écoulement du fluide extrait.

Extraction de l'huile moteur au travers du tuyau de jauge

1. Opérer le véhicule pour chauffer l'huile moteur à une température normale de fonctionnement.
Avertissement : Ne pas essayer d'extraire des fluides à des températures supérieures à 80° Celsius (175° Fahrenheit).
2. Garer le véhicule correctement sur un sol horizontal et couper le moteur.
3. Enlever la jauge d'huile du moteur.
4. Sélectionner et insérer le tuyau de jauge du bon diamètre dans l'orifice de la jauge jusqu'à ce qu'il arrive au fond du carter.
5. Brancher le tuyau d'aspiration principal au tuyau de jauge.
6. Insérer le bouchon en caoutchouc du tuyau d'aspiration principal dans l'adaptateur de réservoir, puis insérer l'adaptateur dans le bec verseur sur le dessus du réservoir. S'assurer que les connexions de tuyau sont bien étanches pour empêcher les fuites.
7. Extraire l'huile moteur usagée en appuyant plusieurs fois sur la poignée d'évacuateur pour créer une aspiration. Dès que l'huile commence à couler dans le réservoir, continuer d'opérer la pompe jusqu'à ce que toute l'huile soit sortie du carter ou que le réservoir soit plein. **Remarque :** En raison des capacités différentes de fluide des moteurs, si la capacité du carter dépasse 7,3 litres/7,7 pintes, il peut être nécessaire de vider le réservoir de fluide avant de continuer le processus d'extraction.
8. Enlever du réservoir l'adaptateur de réservoir, verser l'huile moteur usagée du réservoir dans un conteneur approprié, puis évacuer l'huile d'une manière appropriée.
9. Rincer le réservoir d'évacuateur, la pompe, l'adaptateur et les tuyaux avec du solvant propre ou un dégraissant de moteur, puis les laisser sécher complètement.
10. Remplir le moteur d'huile neuve conformément aux stipulations d'un guide d'entretien de véhicule approprié.

Extraction de l'huile de boîte de vitesses au travers du tuyau de jauge

1. Opérer le véhicule pour chauffer l'huile de boîte de vitesses à sa température normale de fonctionnement.
Avertissement : Ne pas essayer d'extraire des fluides à des températures supérieures à 80° Celsius (175° Fahrenheit).
2. Garer le véhicule correctement sur un sol horizontal et couper le moteur.
3. Enlever la jauge de liquide de boîte de vitesses.
4. Insérer un tuyau de jauge de bon diamètre dans l'orifice de remplissage de la jauge jusqu'à ce qu'il atteigne le fond du carter de boîte de vitesses.
5. Brancher le tuyau d'aspiration principal au tuyau de jauge.
6. Insérer le bouchon en caoutchouc du tuyau d'aspiration principal dans l'adaptateur de réservoir, puis insérer l'adaptateur dans le bec verseur sur le dessus du réservoir. S'assurer que les connexions de tuyau sont bien étanches pour empêcher les fuites.
7. Extraire le fluide de boîte de vitesse usagé en appuyant plusieurs fois sur la poignée d'évacuateur pour créer une aspiration. Dès que le fluide commence à couler dans le réservoir, continuer d'opérer la pompe jusqu'à ce que tout le fluide soit sorti du carter de boîte de vitesses.

8. Enlever du réservoir l'adaptateur de réservoir, verser le fluide de boîte de vitesses usagé du réservoir dans un conteneur approprié, puis évacuer le fluide d'une manière appropriée.
9. Rincer le réservoir d'évacuateur, la pompe, l'adaptateur et les tuyaux avec du solvant propre ou un dégraissant de moteur, et les laisser sécher complètement.
10. Remplir la boîte de vitesses de fluide neuf selon les stipulations d'un guide d'entretien de véhicule approprié.

Extraction de l'huile d'un différentiel

1. Opérer le véhicule pour chauffer le différentiel à sa température normale de fonctionnement.



AVERTISSEMENT

Dans certaines applications, il peut être nécessaire de soulever ou d'élever le véhicule par cric. Utiliser des chandelles appropriées pour éviter des blessures graves voire mortelles.

Avertissement : Ne pas essayer d'extraire des fluides à des températures supérieures à 80° Celsius (175° Fahrenheit).

2. Garer le véhicule correctement sur un sol horizontal et couper le moteur. Le cas échéant, soulever et supporter le véhicule pour permettre l'accès au bouchon de remplissage du différentiel situé sur le carter ou couvercle du différentiel.
3. Déposer le bouchon de remplissage du différentiel.
4. Insérer le tuyau de jauge du bon diamètre dans l'orifice de remplissage jusqu'à ce qu'il atteigne le fond du carter de différentiel.
5. Brancher le tuyau d'aspiration principal au tuyau de jauge.
6. Insérer le bouchon en caoutchouc du tuyau d'aspiration principal dans l'adaptateur de réservoir, puis insérer l'adaptateur dans le bec verseur sur le dessus du réservoir. S'assurer que les connexions de tuyau sont bien étanches pour empêcher les fuites.
7. Extraire l'huile de différentiel usagée en appuyant plusieurs fois sur la poignée d'évacuateur pour créer une aspiration. Dès que le fluide commence à couler dans le réservoir, continuer d'opérer la pompe jusqu'à ce que tout le fluide soit vidangé du différentiel.
8. Enlever du réservoir l'adaptateur de réservoir, verser l'huile de différentiel usagée du réservoir dans un conteneur approprié, puis évacuer l'huile d'une manière appropriée.
9. Rincer le réservoir d'évacuateur, la pompe, l'adaptateur et les tuyaux avec du solvant propre ou un dégraissant de moteur, puis les laisser sécher complètement.
10. Remplir le différentiel avec de l'huile neuve selon les stipulations d'un guide d'entretien de véhicule approprié.

Extraction du liquide de refroidissement d'un radiateur ou d'un vase d'expansion



AVERTISSEMENT

Ne jamais enlever le bouchon du radiateur ou du vase d'expansion lorsque le moteur est à sa température de fonctionnement. Toujours laisser le moteur refroidir avant d'enlever le bouchon du radiateur ou du vase d'expansion. Le circuit de refroidissement est sous pression. Ne pas laisser le moteur refroidir avant d'essayer d'enlever le bouchon pourrait entraîner des blessures graves.

1. Garer le véhicule correctement sur un sol horizontal et couper le moteur.
2. Laisser le moteur refroidir complètement. **Avertissement :** Ne pas essayer d'extraire des fluides à des températures supérieures à 80° Celsius (175° Fahrenheit).
3. Déposer le bouchon du radiateur ou du vase d'expansion.
4. Insérer le tuyau d'aspiration principal dans le radiateur ou le vase d'expansion jusqu'à ce qu'il atteigne le fond.
5. Insérer le bouchon en caoutchouc du tuyau d'aspiration principal dans l'adaptateur de réservoir, puis insérer l'adaptateur dans le bec verseur sur le dessus du réservoir. S'assurer que les connexions de tuyau sont bien étanches pour empêcher les fuites.
6. Extraire le liquide de refroidissement usagé en appuyant plusieurs fois sur la poignée d'évacuateur

pour créer une aspiration. Dès que le liquide de refroidissement commence à couler dans le réservoir, continuer d'opérer la pompe jusqu'à ce que tout le liquide de refroidissement soit vidangé du radiateur ou vase d'expansion. **Remarque :** *En raison des capacités différentes de fluide de moteur, si la capacité du circuit de refroidissement dépasse 7,3 litres/7,7 pintes, il peut être nécessaire de vider le réservoir de fluide avant de continuer le processus d'extraction.*

7. Enlever du réservoir l'adaptateur de réservoir, verser le liquide de refroidissement usagé du réservoir dans un conteneur approprié, puis évacuer l'huile d'une manière appropriée.
8. Rincer le réservoir d'évacuateur, la pompe, l'adaptateur et les tuyaux avec du solvant propre ou un dégraissant de moteur, et les laisser sécher complètement.
9. Remplir le radiateur ou vase d'expansion de liquide de refroidissement avec du liquide de refroidissement neuf selon les stipulations d'un guide d'entretien de véhicule approprié.

Extraction de fluide de frein du maître-cylindre

1. Garer le véhicule correctement sur un sol horizontal et couper le moteur.
2. Nettoyer l'extérieur du maître-cylindre et du bouchon de maître-cylindre pour empêcher les saletés d'entrer dans le maître-cylindre lorsque le bouchon est déposé.
3. Déposer le bouchon du réservoir du maître-cylindre.
4. Insérer le bouchon en caoutchouc du tuyau d'aspiration principal dans l'adaptateur de réservoir, puis insérer l'adaptateur dans le bec verseur sur le dessus du réservoir. S'assurer que les connexions de tuyau sont bien étanches pour empêcher les fuites.
5. Insérer le tuyau d'aspiration principal dans le maître-cylindre.



AVERTISSEMENT

Avant d'insérer le tuyau d'extraction dans le réservoir du maître-cylindre, vérifier que le tuyau d'extraction est propre et vide de tout autre liquide. Ne pas procéder de la sorte résultera en contamination du liquide de frein dans le circuit hydraulique et pourra causer une défaillance des freins.

6. Extraire le fluide de frein usagé en appuyant plusieurs fois sur la poignée d'évacuateur pour créer une aspiration. Dès que le fluide commence à couler dans le réservoir, continuer d'opérer la pompe jusqu'à ce que tout le fluide soit sorti du maître-cylindre.
7. Enlever du réservoir l'adaptateur de réservoir, verser le fluide de frein usagé du réservoir dans un conteneur approprié, puis évacuer le fluide d'une manière appropriée.
8. Rincer le réservoir d'évacuateur, la pompe, l'adaptateur et les tuyaux avec du solvant propre ou un dégraissant de moteur, et les laisser sécher complètement.
9. Une fois toutes les réparations terminées, remplir le circuit de frein selon les stipulations d'un guide d'entretien de véhicule approprié.

Extraction du fluide de direction assistée du réservoir de fluide de direction assistée

1. Garer le véhicule correctement sur un sol horizontal et couper le moteur.
2. Nettoyer l'extérieur du réservoir de liquide de direction assistée pour empêcher la saleté d'entrer dans le réservoir lorsque le bouchon est déposé.
3. Déposer le bouchon du réservoir de fluide de direction assistée.
4. Insérer le bouchon en caoutchouc du tuyau d'aspiration principal dans l'adaptateur de réservoir, puis insérer l'adaptateur dans le bec verseur sur le dessus du réservoir. S'assurer que les connexions de tuyau sont bien étanches pour empêcher les fuites.
5. Insérer le tuyau d'aspiration principal dans le réservoir de fluide de direction assistée.
6. Extraire le fluide de direction assistée usagé en appuyant plusieurs fois sur la poignée d'évacuateur pour créer une aspiration. Dès que le fluide commence à couler dans le réservoir, continuer d'opérer la pompe jusqu'à ce que tout le fluide soit sorti du réservoir de liquide de direction.
7. Enlever du réservoir d'évacuateur l'adaptateur de réservoir, verser le fluide de direction assistée usagé du réservoir dans un conteneur approprié, puis évacuer le fluide d'une manière appropriée.
8. Rincer le réservoir d'évacuateur, la pompe, l'adaptateur et les tuyaux avec du solvant propre ou un dégraissant de moteur, et les laisser sécher complètement.
9. Remplir le circuit de direction assistée avec du fluide neuf selon les stipulations d'un guide d'entretien de véhicule approprié.

GARANTIE LIMITÉE

Lincoln garantit l'équipement qu'il fournit être dépourvu de vice de matériau et de fabrication pendant un (1) an à compter de la date d'achat. Si l'équipement s'avère défectueux durant cette période de garantie, il sera réparé ou remplacé, au choix de Lincoln, sans frais pour le client dans la mesure où l'examen autorisé par l'usine montre que l'équipement est défectueux. Pour obtenir la réparation ou le remplacement, vous devez retourner l'équipement, frais de transport payés, avec une preuve de la date d'achat, à un centre d'entretien et de garantie agréé par Lincoln, dans l'année suivant la date d'achat.

GARANTIE LIMITÉE DE CINQ ANS (enrouleurs nus Golden standard et renforcés, pompes nues série 20, 25, 40)-

Lincoln garantit les enrouleurs nus Golden Standard et renforcés et les pompes nues série 20, 25, 40, qu'il fournit être dépourvus de vice de matériau et de fabrication pendant un (1) an à compter de la date d'achat. Si l'équipement s'avère défectueux durant cette période de garantie, il sera réparé ou remplacé, au choix de Lincoln, sans frais pour le client dans la mesure où l'examen autorisé par l'usine montre que l'équipement est défectueux. Pour obtenir la réparation ou le remplacement, vous devez retourner l'équipement, frais de port payés, avec une preuve de la date d'achat, à un centre d'entretien et de garantie agréé par Lincoln, dans l'année suivant la date d'achat. En outre, pendant la deuxième et la troisième année, la garantie de cet équipement est limitée aux réparations, les frais de pièces et de main-d'œuvre uniquement étant à la charge de Lincoln. Pendant la quatrième (4) et la cinquième (5) année, la garantie sur cet équipement est limitée aux réparations, les frais de pièces uniquement étant à la charge de Lincoln.

Cette garantie s'étend uniquement à l'acheteur original au détail. Elle ne s'étend pas aux équipements endommagés par accident, surcharge, abus, mauvaise utilisation, négligence, installation défectueuse, ou par un matériau corrosif ou abrasif, ni aux équipements réparés ou modifiés par quiconque non autorisé par Lincoln à réparer ou modifier l'équipement. Cette garantie ne s'applique qu'à l'équipement installé et utilisé selon les recommandations de Lincoln ou de ses représentants autorisés sur le terrain. Aucune autre garantie expresse ne s'applique.

Toute garantie implicite applicable à l'équipement fourni par Lincoln, y compris les garanties de commerciabilité et d'adéquation à une utilisation particulière, ne durera qu'un (1) an à compter de la date d'achat. Certaines juridictions interdisent les limitations de garantie implicites, cette limitation peut donc ne pas s'appliquer à votre cas.

Lincoln ne peut en aucun cas être tenu responsable des dommages accessoires ou indirects. La responsabilité de Lincoln pour toute réclamation de perte ou dommages résultants de la vente, revente ou de l'utilisation de l'équipement qu'il fournit ne pourra en aucun cas dépasser le prix d'achat. Certaines juridictions ne permettent pas l'exclusion ou la limitation de garantie pour les dommages accessoires ou indirects, cette limitation peut donc ne pas s'appliquer à votre cas.

Cette garantie vous donne des droits particuliers reconnus par la loi. Vous pouvez aussi avoir d'autres droits, qui varient selon les juridictions.

Les Amériques :
One Lincoln Way
St. Louis, MO 63120-1578
États-Unis
Téléphone : +1.314.679.4200
Télécopie : +1.800.424.5359

Europe/Afrique :
Heinrich-Hertz-Str 2-8
D-69183 Walldorf
Allemagne
Téléphone : +49.6227.33.0
Télécopie : +49.6227.33.259

Asie/Pacifique :
25 Int'l Business Park
#01-65 German Centre
Singapore 609916
Téléphone : +65.562.7960
Télécopie : +65.562.9967

© Copyright 2003
Imprimé à Taiwan
Site Web :
www.mityvac.com

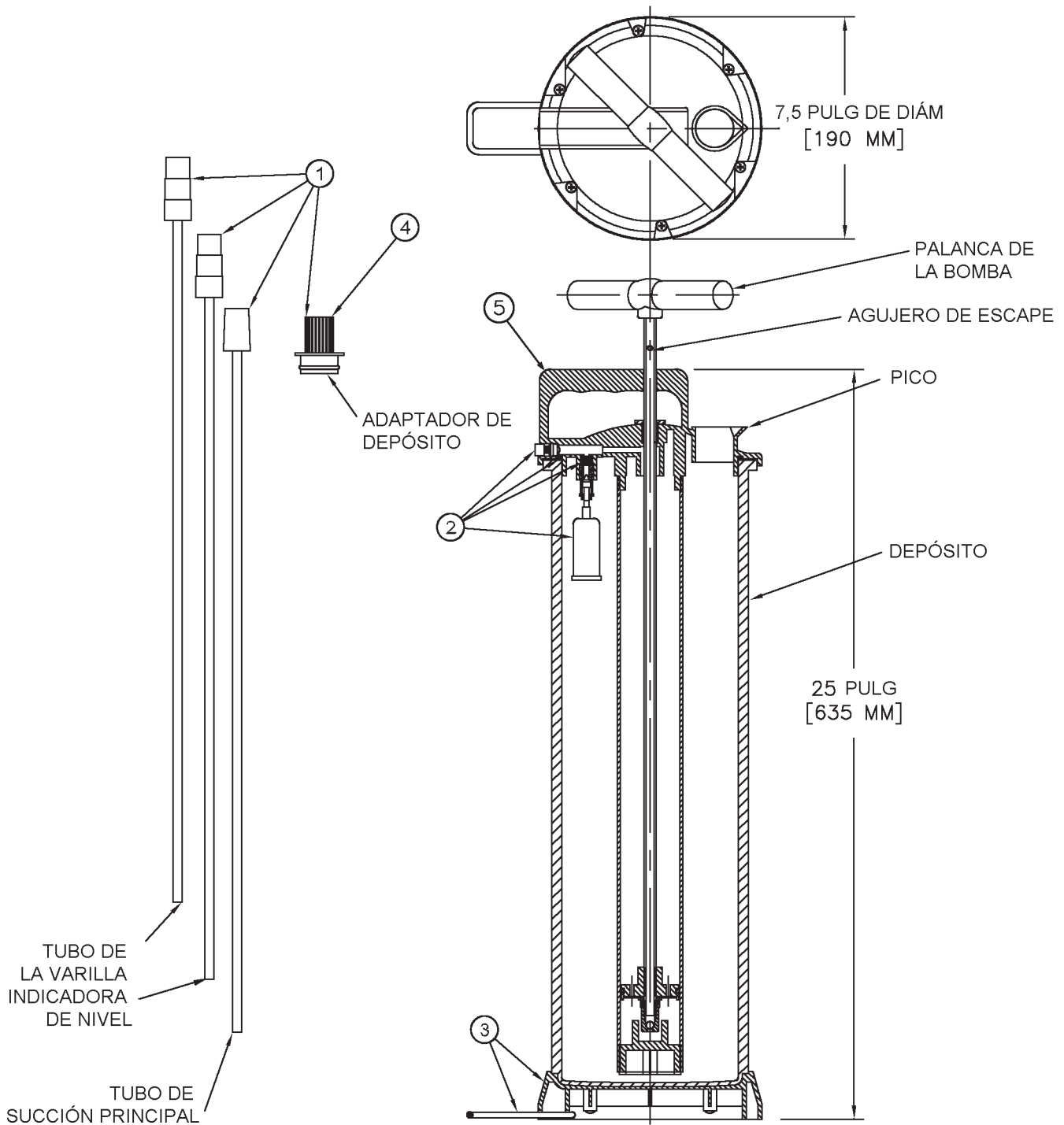

Piezas de repuesto y juegos del modelo 07400

Comp.	Descripción	No. de pieza	Comp.	Descripción	No. de pieza
1	Juego de tubo de vacío	822599	3	Juego de base*	822606
2	Juego de flotador y válvula	822604	4	Adaptador de plástico	822597
* Consta de base y soporte de pie			5	Tapa Del Evacuador	822823

Lea siempre las instrucciones de forma detenida antes de usar.

Recomendadas para usar con los fluidos siguientes:

- Aceite de motor · Aceite de engranajes · Aceite de la transmisión
- Fluido de la servodirección · Fluido para frenos · Refrigerantes



Función de corte automático

El evacuador de fluido modelo 07400 está equipado con una válvula de corte automática que impide que se llene excesivamente el depósito de fluido. A medida que el fluido evacuado se acerca a la parte de arriba del depósito hará subir un flotador, interrumpiendo el flujo de fluido que se extrae.

Extracción de aceite de motor por el tubo de la varilla indicadora de nivel

1. Opere el vehículo para calentar el aceite del motor hasta una temperatura de operación normal.
Precaución: No trate de extraer fluidos a temperaturas mayores que 175° F (80° C).
2. Estacione debidamente el vehículo sobre un terreno horizontal y apague el motor.
3. Saque la varilla indicadora de nivel de aceite del motor.
4. Seleccione e introduzca el tubo de la varilla indicadora de nivel de diámetro apropiado en el agujero de llenado de la varilla hasta que llegue al fondo del cárter.
5. Conecte el tubo de succión principal al tubo de la varilla indicadora de nivel.
6. Introduzca el tapón de caucho del tubo de succión principal en el adaptador del depósito, y después introduzca el adaptador en el pico de la parte de arriba del depósito. Asegúrese de que las conexiones del tubo estén apretadas para impedir fugas.
7. Extraiga el aceite de motor usado bombeando varias veces la palanca del evacuador para crear un vacío. Una vez que el aceite empiece a fluir y pasar al depósito, siga operando la bomba hasta que se haya drenado el aceite del cárter, o se llene el depósito. **Nota:** Debido a las distintas capacidades de fluido del motor, si la capacidad del cárter supera los 7,7 cuartos de galón/7,3 litros, tal vez sea necesario vaciar el depósito de fluido antes de reanudar el proceso de extracción.
8. Quite el adaptador del depósito, eche el aceite de motor usado del depósito en un recipiente adecuado y después evacue el aceite de la forma apropiada.
9. Enjuague el depósito del evacuador, bomba, adaptador y tubos con disolvente limpio o desengrasador de motor, y deje que se sequen completamente.
10. Rellene el motor con aceite nuevo de acuerdo con la guía de mantenimiento de vehículos apropiada.

Extracción de fluido de la transmisión por el tubo de la varilla indicadora de nivel

1. Opere el vehículo para calentar el fluido de la transmisión a una temperatura de operación normal.
Precaución: No trate de extraer fluidos a temperaturas mayores que 175° F (80° C).
2. Estacione debidamente el vehículo sobre un terreno horizontal y apague el motor.
3. Saque la varilla indicadora de nivel de fluido del motor.
4. Introduzca el tubo de la varilla indicadora de nivel de diámetro apropiado en el agujero de llenado de la varilla hasta que llegue al fondo del colector de la transmisión.
5. Conecte el tubo de succión principal al tubo de la varilla indicadora de nivel.
6. Introduzca el tapón de caucho del tubo de succión principal en el adaptador del depósito, y después introduzca el adaptador en el pico de la parte de arriba del depósito. Asegúrese de que las conexiones del tubo estén apretadas para impedir fugas.
7. Extraiga el fluido de transmisión usado bombeando varias veces la palanca del evacuador para crear un vacío. Una vez que el fluido empiece a fluir y pasar al depósito, siga operando la bomba hasta que se haya drenado todo el fluido del colector de la transmisión.
8. Quite el adaptador del depósito, eche el fluido de la transmisión usado del depósito en un recipiente adecuado y después evacue el fluido de la forma apropiada.
9. Enjuague el depósito del evacuador, bomba, adaptador y tubos con disolvente limpio o desengrasador de motor, y deje que se sequen completamente.

10. Rellene el motor con fluido nuevo de acuerdo con la guía de mantenimiento de vehículos apropiada.



AVERTISSEMENT

En ciertas aplicaciones, esto tal vez requiera el levantamiento del vehículo con un gato o plataforma elevadora. Use caballetes de seguridad apropiados para evitar lesiones graves o mortales.

Extracción de aceite de un diferencial

1. Opere el vehículo para calentar el diferencial a una temperatura de operación normal.

Precaución: No trate de extraer fluidos a temperaturas mayores que 175° F (80° C).

2. Estacione debidamente el vehículo sobre un terreno horizontal y apague el motor. Si es necesario, levante y soporte debidamente el vehículo para poder acceder al tapón de llenado del diferencial ubicado en el cárter o tapa del diferencial.
3. Quite el tapón de llenado del diferencial.
4. Introduzca el tubo de la varilla indicadora de nivel de diámetro apropiado en el agujero de llenado hasta que llegue al fondo del cárter del diferencial.
5. Conecte el tubo de succión principal al tubo de la varilla indicadora de nivel.
6. Introduzca el tapón de caucho del tubo de succión principal en el adaptador del depósito, y después introduzca el adaptador en el pico de la parte de arriba del depósito. Asegúrese de que las conexiones del tubo estén apretadas para impedir fugas.
7. Extraiga el aceite de motor usado del diferencial bombeando varias veces la palanca del evacuador para crear un vacío. Una vez que el aceite empiece a fluir y pasar al depósito, siga operando la bomba hasta que se haya drenado todo el aceite del diferencial.
8. Quite el adaptador del depósito, eche el aceite de diferencial usado del depósito en un recipiente adecuado y después evacue el aceite de la forma apropiada.
9. Enjuague el depósito del evacuador, bomba, adaptador y tubos con disolvente limpio o desengrasador de motor, y deje que se sequen completamente.
10. Rellene el motor con aceite nuevo de acuerdo con la guía de mantenimiento de vehículos apropiada.



AVERTISSEMENT

No quite nunca la tapa del radiador o tanque de expansión cuando el motor esté a la temperatura de operación. Deje que el motor se enfríe siempre antes de quitar la tapa del radiador o tanque de expansión. El sistema de enfriamiento está a presión. De no dejar enfriar el motor antes de tratar de quitar la tapa podría producir lesiones graves.

Extracción de refrigerante de un radiador o tanque de expansión

1. Estacione debidamente el vehículo sobre un terreno horizontal y apague el motor.
2. Deje que el motor se enfríe completamente. **Precaución:** No trate de extraer fluidos a temperaturas mayores que 175° F (80° C).
3. Quite la tapa del radiador o tanque de expansión.
4. Introduzca el tubo de succión principal en el radiador o tanque de expansión hasta que llegue al fondo.
5. Introduzca el tapón de caucho del tubo de succión principal en el adaptador del depósito, y después introduzca el adaptador en el pico de la parte de arriba del depósito. Asegúrese de que las conexiones del tubo estén apretadas para impedir fugas.
6. Extraiga el refrigerante usado bombeando varias veces la palanca del evacuador para crear un vacío. Una vez que el refrigerante empiece a fluir y pasar al depósito, siga operando la bomba hasta que se haya drenado todo el refrigerante del radiador o tanque de expansión. **Nota:** Debido a las distintas capacidades de fluido del motor, si la capacidad del sistema de enfriamiento supera los 7,7 cuartos de galón/7,3 litros, tal vez sea necesario vaciar el depósito de fluido antes de reanudar el proceso de extracción.
7. Quite el adaptador del depósito, eche el refrigerante usado del depósito en un recipiente adecuado y después evacue el refrigerante de la forma apropiada.
8. Enjuague el depósito del evacuador, bomba, adaptador y tubos con disolvente limpio o desengrasador de motor, y deje que se sequen completamente.

9. Rellene el radiador o depósito de refrigerante con refrigerante nuevo de acuerdo con la guía de mantenimiento de vehículos apropiada.

Extracción de fluido de frenos del cilindro principal

1. Estacione el vehículo sobre un terreno horizontal y apague el motor.
2. Limpie el exterior del cilindro principal y tapa del cilindro principal para impedir la entrada de suciedad en el mismo cuando se haya quitado la tapa.
3. Quite la tapa del depósito del cilindro principal.
4. Introduzca el tapón de caucho del tubo de succión principal en el adaptador del depósito, y después introduzca el adaptador en el pico de la parte de arriba del depósito. Asegúrese de que las conexiones del tubo estén apretadas para impedir fugas.
5. Introduzca el tubo de succión principal en el cilindro principal.
6. Extraiga el fluido de frenos usado bombeando varias veces la palanca del evacuador para crear un vacío. Una vez que el fluido empiece a fluir y pasar al depósito, siga operando la bomba hasta que se haya drenado todo el fluido del cilindro principal.
7. Quite el adaptador del depósito, eche el fluido de frenos usado del depósito en un recipiente adecuado, y después deseche el fluido de manera apropiada.
8. Enjuague el depósito del evacuador, bomba, adaptador y tubos con disolvente limpio o desengrasador de motor, y deje que se sequen completamente.
9. Después de completar todas las reparaciones, rellene el sistema de frenos de acuerdo con la guía de mantenimiento de vehículos apropiada.

Extracción del fluido de la servodirección del depósito de fluido de la servodirección



AVERTISSEMENT

Antes de introducir el tubo de extracción en el depósito del cilindro principal, asegúrese de que el tubo de extracción esté limpio y libre de otros tipos de fluido. De no hacer esto se produciría la contaminación del fluido de frenos en el sistema hidráulico y causar la posible falla del freno.

1. Estacione el vehículo sobre un terreno horizontal y apague el motor.
2. Limpie el exterior del depósito de fluido de la servodirección para impedir que entre suciedad en el depósito cuando se haya quitado la tapa.
3. Quite la tapa del depósito de fluido de la servodirección.
4. Introduzca el tapón de caucho del tubo de succión principal en el adaptador del depósito, y después introduzca el adaptador en el pico de la parte de arriba del depósito. Asegúrese de que las conexiones del tubo estén apretadas para impedir fugas.
5. Introduzca el tubo de succión principal en el depósito de fluido de la servodirección.
6. Extraiga el fluido de la servodirección usado bombeando varias veces la palanca del evacuador para crear un vacío. Una vez que el fluido empiece a fluir y pasar al depósito, siga operando la bomba hasta que se haya drenado todo el fluido del depósito de fluido de la servodirección.
7. Quite el adaptador del depósito, eche el fluido de la servodirección usado del depósito en un recipiente adecuado, y después deseche el fluido de manera apropiada.
8. Enjuague el depósito del evacuador, bomba, adaptador y tubos con disolvente limpio o desengrasador de motor, y deje que se sequen completamente.
9. Rellene el sistema de la servodirección con fluido nuevo de acuerdo con la guía de mantenimiento de vehículos apropiada.

GARANTÍA LIMITADA

Lincoln garantiza que los equipos que suministra carecen de defectos de material y fabricación durante un (1) año contado a partir de la fecha de compra. Si se demuestra que los equipos son defectuosos durante este período de garantía se repararán o se reemplazarán, a discreción de Lincoln, de forma gratuita siempre que el examen autorizado de fábrica indique que los equipos son defectuosos. Para obtener la reparación o el reemplazo, debe enviar el equipo, previo pago de los gastos de transporte, con prueba de la fecha de compra a un centro de garantías y servicio autorizado de Lincoln, en un plazo máximo de un (1) año después de la fecha de compra.

GARANTÍA LIMITADA DE 5 AÑOS (bombas de trasegar de las series 20, 25, 40, carreteles sencillos de servicio pesado y Golden Standard) –

Lincoln garantiza que las bombas de trasegar de las series 20, 25, 40, y los carreteles de servicio pesado y Golden Standard que suministran están libres de defectos de materiales y fabricación durante un año (1) contado a partir de la fecha de compra. Si el equipo demuestra ser defectuoso durante el período de garantía se reparará, o reemplazará, a discreción de Lincoln, de forma gratuita siempre que el examen autorizado de fábrica indique que el equipo es defectuoso. Para obtener la reparación o el reemplazo, debe enviar el equipo, previo pago de los gastos de transporte, con prueba de la fecha de compra a un centro de garantías y servicio autorizado de Lincoln en el plazo máximo de un (1) año contado a partir de la fecha de compra. Además, en el segundo (2) y tercer (3) años, la garantía de este equipo se limita a la reparación, en la que Lincoln paga las piezas y la mano de obra solamente. En el cuarto (4) y quinto (5) años, la garantía de este equipo se limita a la reparación, en la que Lincoln paga las piezas solamente. Esta garantía se extiende al comprador minorista original solamente. No se aplica a equipos dañados como consecuencia de un accidente, sobrecarga, abuso, uso indebido, negligencia, instalación defectuosa o materiales abrasivos o corrosivos, o a equipos reparados o alterados por cualquier persona no autorizada por Lincoln para reparar o alterar el equipo. Esta garantía se aplica solamente a equipos instalados y operados según las recomendaciones de Lincoln o su personal de obra autorizado. No se aplica ninguna otra garantía explícita. Cualquier garantía implícita aplicable a los equipos suministrados por Lincoln, incluidas las garantías de comercialización e idoneidad para un cierto fin, durará solamente un (1) año contado a partir de la fecha de compra. Algunas jurisdicciones no permiten limitaciones sobre la duración de una garantía implícita, por lo que es posible que la limitación anterior no se aplique en su caso. En ningún caso Lincoln será responsable de daños emergentes o concomitantes. La responsabilidad de Lincoln ante cualquier reclamación por pérdida o daños que sean consecuencia de la venta, reventa o uso de equipos suministrados no debe en ningún caso exceder el precio de compra. Algunas jurisdicciones no permiten la exclusión o limitación de daños emergentes o concomitantes, por lo que es posible que no se aplique a su caso la limitación o exclusión anterior. Esa garantía le da derechos legales específicos. También puede tener otros derechos que varían según la jurisdicción.

Américas:
One Lincoln Way
St. Louis, MO 63120-1578
EE.UU.
Teléfono +1.314.679.4200
Fax +1.800.424.5359

Europa/África:
Heinrich-Hertz-Str 2-8
D-69183 Walldorf
Alemania
Teléfono +49.6227.33.0
Fax +49.6227.33.259

Asia/Pacífico:
25 Int'l Business Park
#01-65 German Centre
Singapur 609916
Teléfono +65.562.7960
Fax +65.562.9967

© Copyright 2003

Impreso en Taiwán
Sitio web:
www.mityvac.com